USE AND CARE GUIDE

Jennings™ Traditional Swings



Questions, problems, missing parts?
Please call Customer Service: 1-800-800-4950

warranty



Contents

Do Not Return	03
Use & Care / Wood Care Guide.....	04
Instructions	05
Customer Service Contact Info.....	11

DO NOT RETURN THIS ITEM TO THE STORE

If you experience any difficulty with assembly, missing parts or use,
please **DO NOT** return this item to the store.
Retail stores are unable to properly assist you.

Contact our **Customer Service Department** directly for assistance.

Call toll-free **1-800-800-4950**, Monday-Friday, between
the hours of 8 a.m. and 8 p.m. (EST).

Our friendly Customer Service Agents will be happy to assist you.

USE & CARE

WARNINGS:

THIS PRODUCT DESIGNED FOR A MAXIMUM CAPACITY OF 400 POUNDS.

NOTE: Save assembly instruction sheet for future reference.

OIL-BASED PAINTED WOOD CARE GUIDE

PLEASE READ THIS INFORMATION CAREFULLY - IT WILL HELP YOU TO MAINTAIN YOUR FURNITURE

This furniture has been made from seasoned wood and has already been factory primed and finished with an oil-based paint. With proper maintenance, it will give you years of enjoyable service. Wood is a natural material and its appearance will change when exposed to the elements; surface splits and checking may appear, particularly on the end grain and to a lesser extent on the surface within a few weeks if left exposed to the elements. The furniture is designed with this in mind to remain strong and durable. If left exposed to the weather, your furniture will fade in color. The exact color will depend on the environment; for example, less fading will occur if the furniture is placed in a shady location under a tree. To help preserve the color, cover the furniture with a garden furniture cover when not in use. Wood expands and contracts with changes in relative humidity. To prevent over drying and excessive cracking, do not store in a heated place.

CARE AND MAINTENANCE

1. We recommend cleaning the surface of dirt, bird droppings, tree sap, grease. etc. Scrub with a cloth or soft brush using a mild household cleaner, dish or laundry detergent.
2. Rinse thoroughly.
3. Allow to dry completely and retighten all hardware.

REFINISHING

Based on exposure to the elements the finish may need to be restored. Proceed as follows:

1. Cover the floor area with a suitable liquid resistant ground sheet to contain dust, dirt or spills.
2. Use suitable protective clothing, i.e., rubber gloves, apron, safety glasses, dust mask, etc.
3. Check and retighten all furniture hardware
4. Remove any finish that has become loose or cracked by using a scraper or wire brush. **DO NOT USE STEEL WOOL** as the fine particles may result in dark rusty blotching.
5. In a well-ventilated area or outdoors, lightly sand using 100-200 grit sand paper.
6. Remove any dust by wiping with a damp cloth.
7. Allow item to dry completely.
8. Use an oil-based primer on any bare wood spots.
9. Brush or spray on new finish using the manufacturer's instructions – using an oil-based paint available at any paint retailer.

Jennings™ Traditional Swings

Jennings™ Banco de oscilación tradicional

Jennings™ Balancelle traditionnelle

Assembly Instructions – Model H-24 / 25

Instrucciones de armado – Modelo H-24 / 25

Instructions d'assemblage – Modèle H-24 / 25

FINISHING INSTRUCTIONS

To preserve and beautify the wooden parts, they should be painted or varnished on all sides before assembly with good quality exterior finish.

INSTRUCCIÓN DE ACABO

Para preservar y embellecer las piezas de madera, antes del montaje, es aconsejable de pintar o poner barniz a cada lado de las piezas de madera. Mejor de usar una pintura o barniz de exterior de buena calidad.

INSTRUCTIONS DE FINITION

Afin de préserver et d'embellir les pièces en bois, il est conseillé avant l'assemblage, de peindre ces pièces ou de les vernir de chaque côté avec un vernis ou peinture extérieur de bonne qualité.

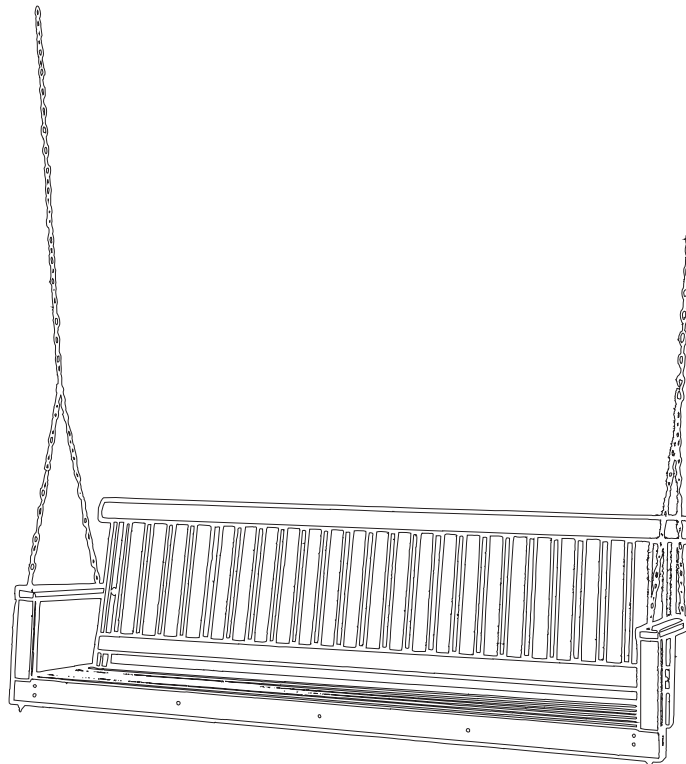

WARNING:

If left unfinished and exposed to weather, the wooden parts can weaken. The swing can fail causing someone to fall and suffer serious injury.



ADVERTENCIA:

Si no quieres pintar o barnizar la madera y si dejas el banco afuera, la madera se puede debilitarse. Por lo tanto, el banco de oscilación podría caer y herir a alguien.



ATTENTION:

Si vous décidez de ne pas peindre ou vernir le bois, et de le laisser à l'extérieur, le bois risque de s'affaiblir. Par conséquent, la balancelle risque de tomber et blesser quelqu'un.

IMPORTANT

UNLESS NOTED, DO NOT TIGHTEN ANY BOLTS UNTIL LAST STEP.

IMPORTANTE

A MENOS QUE SE LE INDIQUE, NO APRIETE NINGÚN PERNO HASTA EL ÚLTIMO PASO.

IMPORTANT

À MOINS D'INDICATION CONTRAIRE, NE RESSERREZ PAS LES BOULONS AVANT LA DERNIÈRE ÉTAPE.

TOOLS . HERRAMIENTAS . OUTIL

Hammer and 10 mm wrench, or adjustable wrench, pliers, and a standard screwdriver.
 Martillo y llave inglesa de 10mm, o llave ajustable, alicates, y destornillador estándar.
 Marteau et clé anglaise de 10mm, ou clé ajustable, pince, et un tournevis standard.

LARGE PARTS (NOT TO SCALE)

PIEZAS GRANDES (NO A ESCALA)

PIÈCES GRANDES (PAS À L'ÉCHELLE)

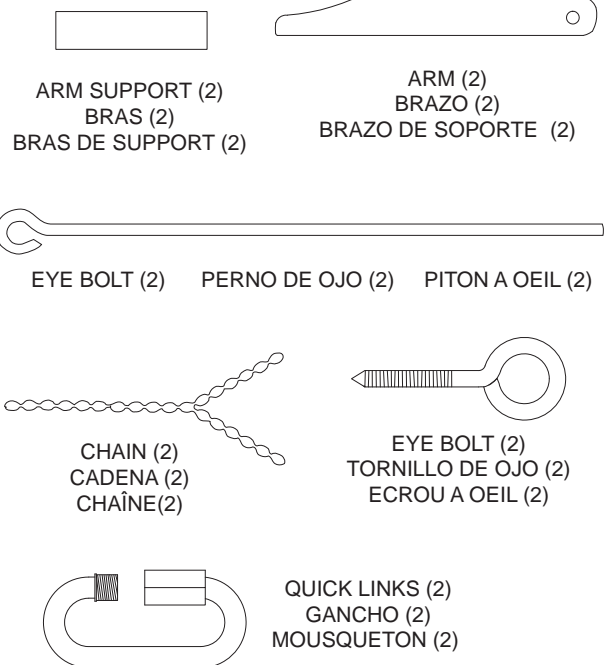
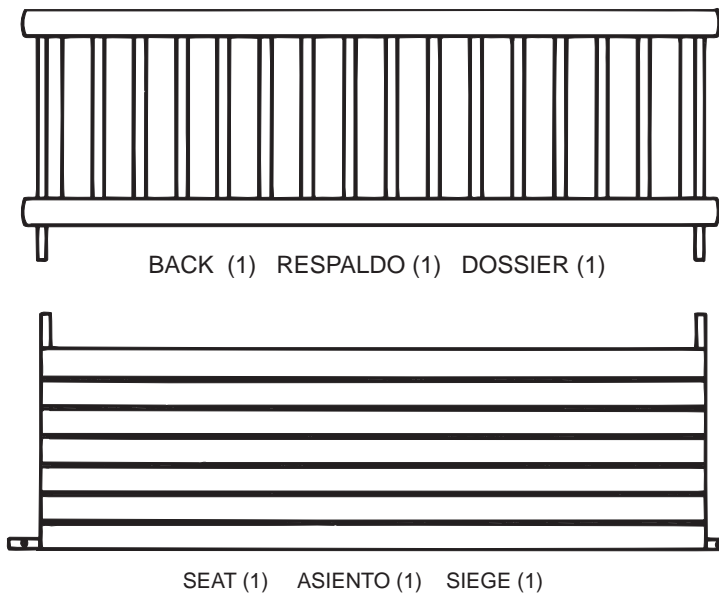

HARDWARE PARTS LIST (SHOWN TO SCALE)

*Standard hardware items may be replaced locally.

LISTA DE PIEZAS DE FERRETERÍA (SE MUESTRAN A ESCALA)

*Los artículos estándar de ferretería se pueden reemplazar en forma local.

LISTE DE PIÈCES DE QUINCAILLERIE (À L'ÉCHELLE)

*Les articles de quincaillerie standard peuvent être remplacés localement.

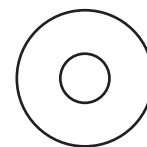

FLAT WASHERS (10)
 ARANDELA PLANA (10)
 RONDELLE PLATE (10)

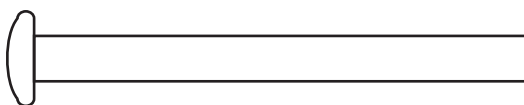

M6 x 65 mm SCREWS (2)
 Tornillo de 6 mm x 65 mm (2)
 Vis de 6 x 65 mm SCREWS (2)

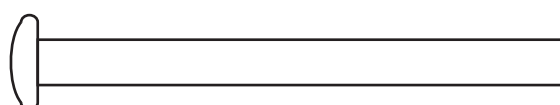

M6 x 70 mm SCREWS (2)
 Tornillo de 6 mm x 70 mm (2)
 Vis de 6 x 70 mm SCREWS (2)



LOCK NUT (6)
 TUERCA (6)
 ECROU (6)

STEP 1

Position and insert 65 mm screws in 2 holes in back.
 Place screws through 2 holes in seat using washer and lock nut.
 NOTE: Do not mount back assembly incorrectly.

PASO 1

Posicionar y insertar los pernos de 65mm a través los agujeros del respaldo y del asiento.
 Inserte las arandelas y tuercas en cada lado.
 NOTA: No ensambla el respaldo incorrectamente.

ETAPE 1

Positionner et insérer les boulons de 65 mm dans les trous du dossier et du siège.
 Insérer les rondelles et les écrous de chaque côté.
 NOTE : Ne pas monter le dossier incorrectement.

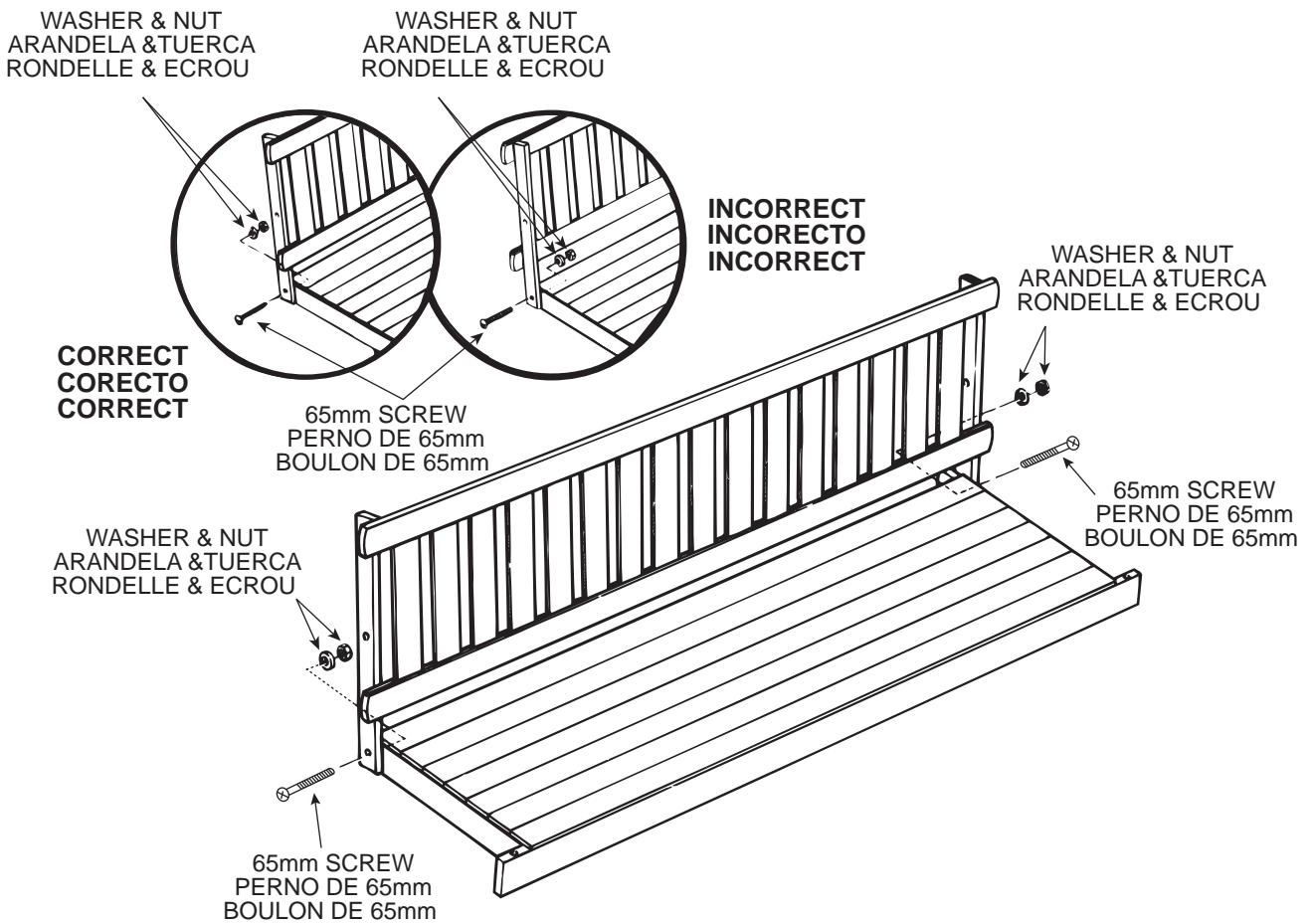

STEP 2

Attach each arm to back by placing 70 mm screws through chain, then through the hole in tapered end of the arm (straight edge of the arm facing in), then attach to back with a washer and a nut.

PASO 2

Conectar cada brazo con el respaldo, colocando primero los Tornillo de 70mm a través de la cadena, después a través de los agujeros del brazo lateral cónica (lado derecho hacia el interior).

Además, conectar el respaldo con una arandela y tuerca.

ETAPE 2

Attacher chaque bras au dossier en plaçant d'abord les Vis de 70mm à travers la chaîne, ensuite à travers les trous du bras coté fuselé (le coté droit fait face à l'intérieur).

Ensuite attacher au dossier en ajoutant une rondelle et un écrou.

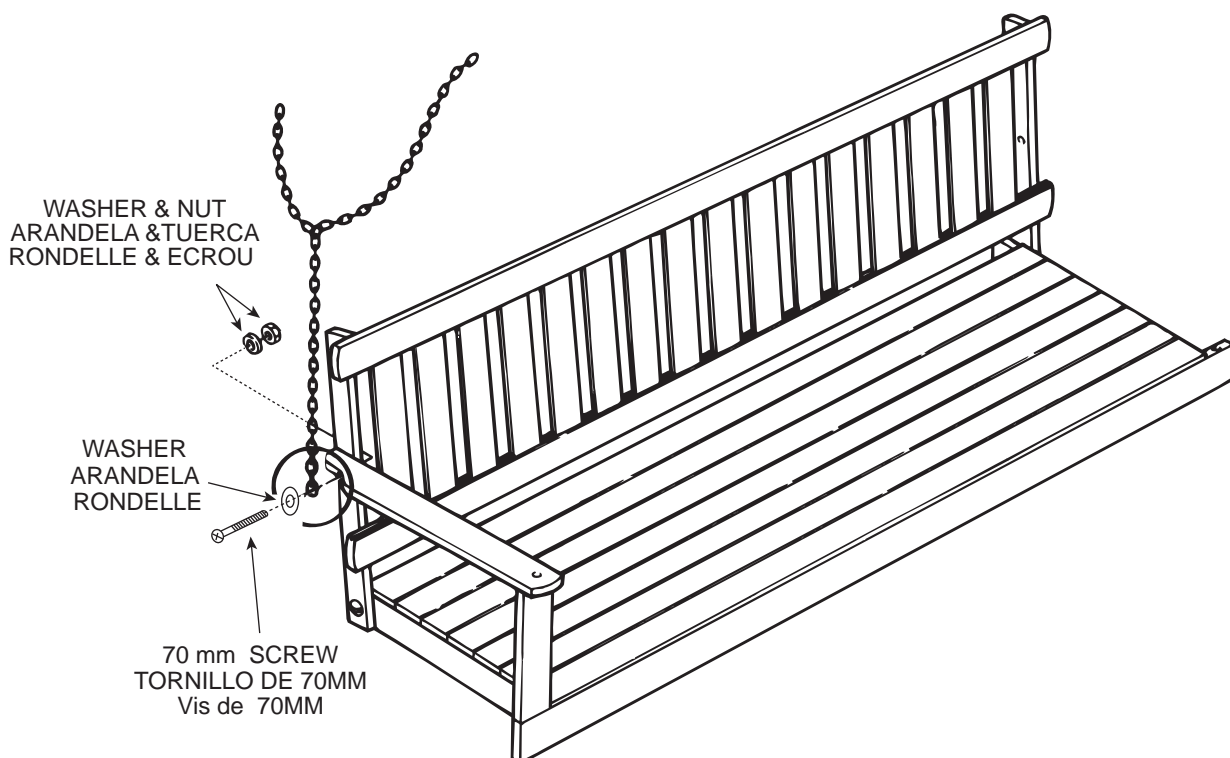
**WARNING:**

Before using the chain, inspect each link in the chain to make sure all are welded closed and secure. Failure of the chain could cause serious injury. Should any defect be found, contact Customer Service for a free replacement.

**ADVERTENCIA:**

Antes de utilizar la cadena, inspeccionar cada enlace para asegurar que son cerrado y seguro. Asegúrese de verificar si no, se puede ser peligroso. Si usted encuentra un defecto en la cadena, gracias de llamar el Servicio al Cliente para obtener un reemplazo gratis.

**ATTENTION:**

Avant d'utiliser la chaîne, inspecter chaque maillon afin de vérifier qu'ils soient bien fermés et sécurisés. Soyez sur de vérifier sinon cela peut être dangereux. Si vous trouvez un défaut sur la chaîne, merci de contacter le Service Client pour un remplacement gratuit.

STEP 3

Place arm supports between each arm and seat at the front of the swing. Hook link of chain on each side on 12" eye bolts and slide eye bolts through arms, supports, and seat as shown. Using nuts and washers, tighten eye bolts until they indent the surface. This will prevent the chain from coming loose from the eye.

PASO 3

Colocar los brazos de soporte entre el asiento y cada brazo en la parte delantera del banco de oscilación. Unir la cadena y los pernos de ojo de 12 pulgadas en cada lado y deslice los pernos de ojo a través de los brazos y de los soportes como se indica. Adjuntar tuercas y arandelas y apriete cada perno de ojo hasta que toquen la superficie del brazo. Esto permitirá a la cadena de no escapar.

ETAPE 3

Placer les bras de support entre le siège et chaque bras à l'avant de la balancelle. Attacher au maillon de la chaîne les pitons à œil de 12 pouces de chaque côté et glisser les pitons à œil à travers les bras, les supports et le siège comme indiqué. Ajouter les écrous et rondelles et serrer chaque piton à œil jusqu'à ce qu'ils touchent la surface du bras. Ceci permettra à la chaîne de ne pas glisser et s'échapper.

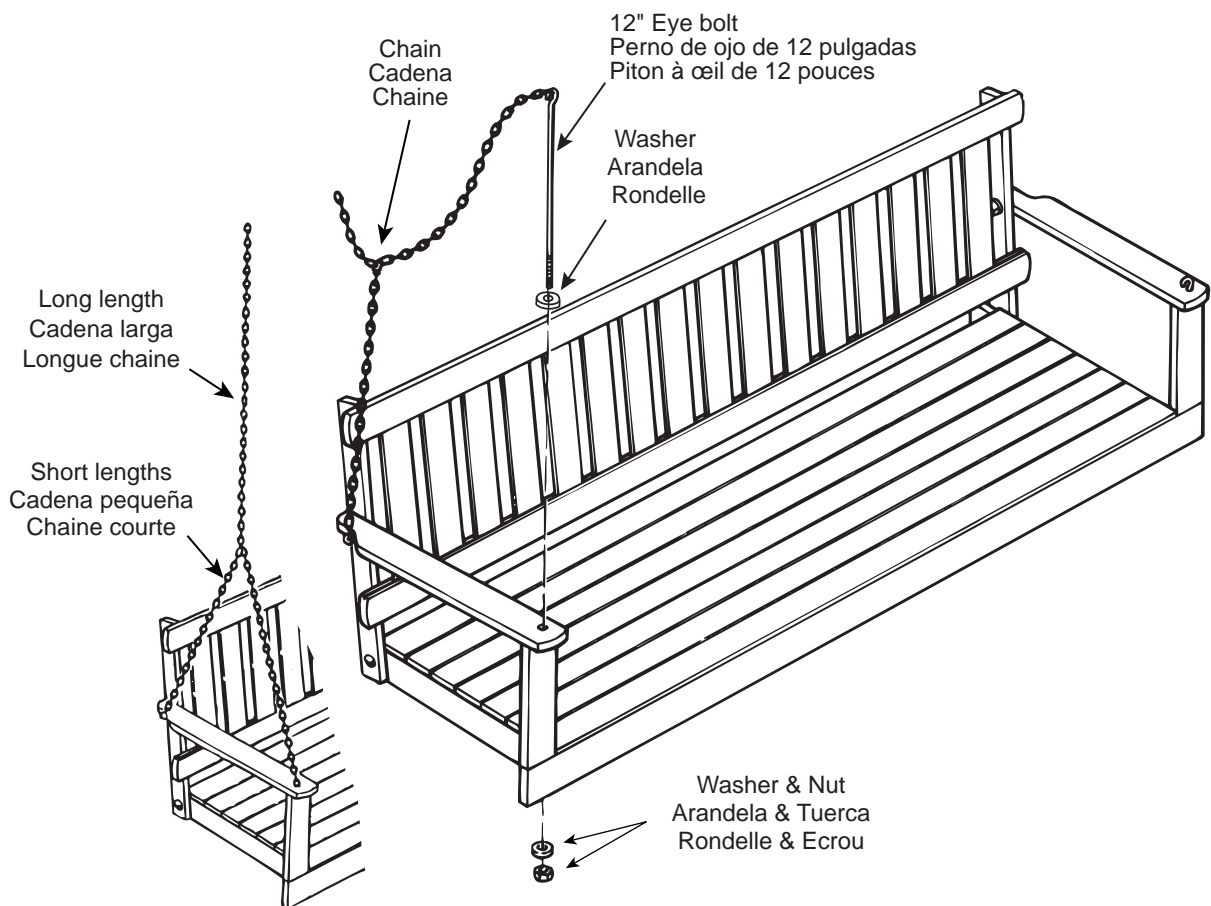

NOTE: Make sure that the two short, equal lengths of chain connect to the swing arm while the longer length of chain attaches the swing to the ceiling or swing frame.

NOTA: Asegúrese de que las dos pequeñas partes de la cadena se conecta a los brazos mientras que la larga cadena unida el banco al techo o al soporte de banco (si tiene uno).

NOTE: Faites en sorte que les deux petites parties de la chaîne soit connectées aux bras alors que la longue chaîne attache la balancelle au plafond ou à la monture (si vous en avez une).

NOTE: To avoid a possible hazard, please cut off eye bolts flush with the bottom of the nuts after assembly is complete.

NOTA: Para evitar problemas, asegúrese de cortar el extremo del perno de ojo una vez que la instalación está bien hecho.

NOTE: Afin d'éviter tout incident, veiller à couper le bout du boulon à œil une fois que le montage soit bien terminé.

STEP 4

Your package contains two eyebolts. These should be screwed into a solid material (ceiling joists) as shown in Figure A. The screws should be spaced 46 inches apart for the H-24, and 58 inches apart for the H-25. Drill a 1/4 inch pilot hole for each eyebolt and lubricate the threads with wax, oil, or soap for easiest installation. Be sure to screw the ceiling hook completely into the ceiling joists so that no threads are visible.

NOTE:

If the desired location of the swing does not match the overhead joist location, a suitable 2x4 header should be attached to the joists. The hooks may then be screwed into the header as shown in Figure B.

PASO 4

Su paquete contiene dos tornillos de ojo. Estos deben estar unido a una superficie sólida del techo (techo listón). Vea la Figura A. Estos tornillos se deben colocar a una distancia de 46 pulgadas para el H-24, y a una distancia de 58 pulgadas para el H-25. Hacer un agujero de 1/4 pulgadas para cada tornillo. Lubricar los tornillos con cera, aceite o jabón para facilitar la instalación. Asegúrese de apretar las tuercas a los listones del techo.

NOTA:

Si quiere colocar su swing donde no hay listón de techo sólido, se puede atornillar a los listones del techo una madera de 2x4. Puede fijar los tornillos a la madera como se muestra en la figura B.

ETAPE 4

Votre paquet contient deux écrous à œil. Ceux-là devraient être attachés à une surface solide au plafond (latte du plafond). Voir Schéma A. Ces écrous doivent être placés à une distance de 46 pouces pour le H-24, et à une distance de 58 pouces pour le H-25. Percer un trou de 1/4 pouces pour chaque écrous et lubrifier ces écrous avec de la cire, de l'huile ou du savon pour une installation plus facile. Faire en sorte de visser complètement les écrous aux lattes du plafond.

NOTE:

Si vous souhaitez positionner votre balancelle où il n'y a pas de latte solide au plafond, vous pouvez toujours visser aux lattes du plafond une planche de 2x4. Vous pouvez ensuite attacher les écrous à œil à la planche comme indiqué sur le schéma B.

FIGURE A FIGURA A SCHEMA A

FIGURE B FIGURA B SCHEMA B

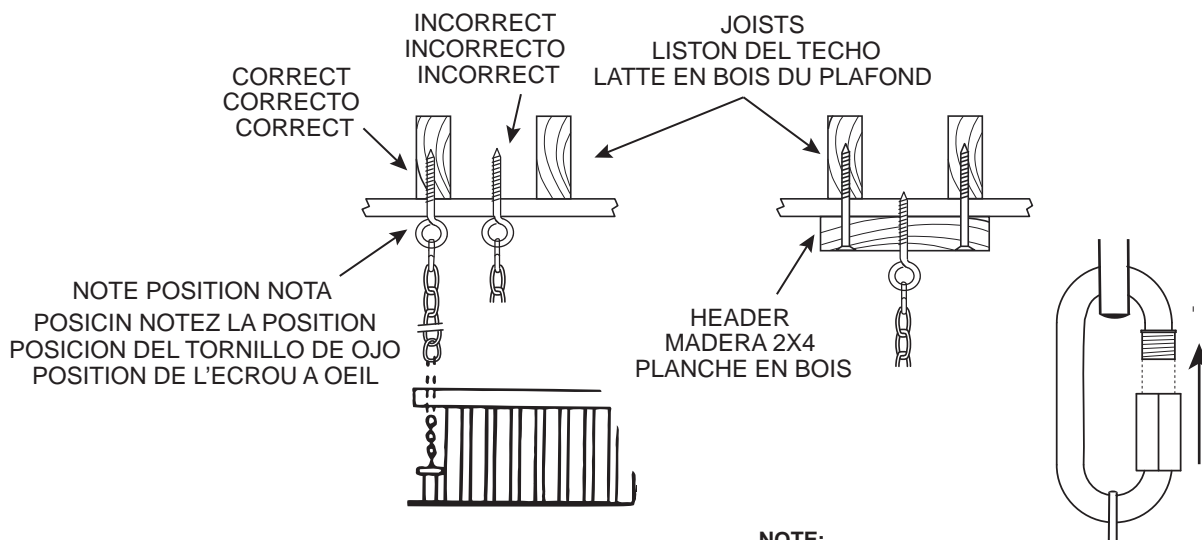

WARNING:

Periodically check the swing chain, ceiling hooks, and all hardware for signs of wear and possible metal fatigue that could allow the swing to fall and cause serious injury. Check all hardware to be sure bolts and nuts are tight. Call our Customer Service Department for replacement parts.

ADVERTENCIA:

A veces, comprobar la cadena, los tornillos en el techo para asegurarse de que nada está dañado para evitar un incidente. Comprobar que todas las tuercas y tornillos estén bien apretados. Llamar al Servicio al cliente para el reemplazo.

ATTENTION:

Verifier de temps en temps la chaîne, les écrous du plafond et tous les autres boulons et écrous afin de s'assurer que rien ne soit usé ou endommagé afin d'éviter tout incident. Verifier que tous les boulons et écrous soient bien serrés. Contacter le Service à la clientèle pour tout remplacement.

NOTE:

The quick link is used to attach the chain to the eyebolt. In its open position, it should be passed through the chain and the eyebolt.

The nut portion should be turned onto the threads completely; then tightened with pliers or a wrench.

NOTA:

El gancho se usa para unir los tornillos de ojo y la cadena. En su posición abierta, insertar la cadena y el tornillo. Cerrar y apretar con una llave o unos alicates.

NOTE:

Le mousqueton sert à attacher l'écrou à œil et la chaîne. Dans sa position ouverte, insérer la chaîne et l'écrou. Serrer fermement le mousqueton à l'aide d'une clé ou d'une pince.

Customer Service

Questions, problems, missing parts?
Please call Customer Service: 1-800-800-4950



For more information about warranty, please visit WWW.JACK-POST.COM / Warranty .

JACK-POST[®]
CORPORATION
800 East Third Street
Buchanan, Michigan 49107-1803
Customer Service 1-800-800-4950
Mon. thru Fri. 8:00am – 8:00pm EST
E-mail cs@jack-post.com
English, Español, Français